

Aplicaciones generales

En equipos de ósmosis doméstica

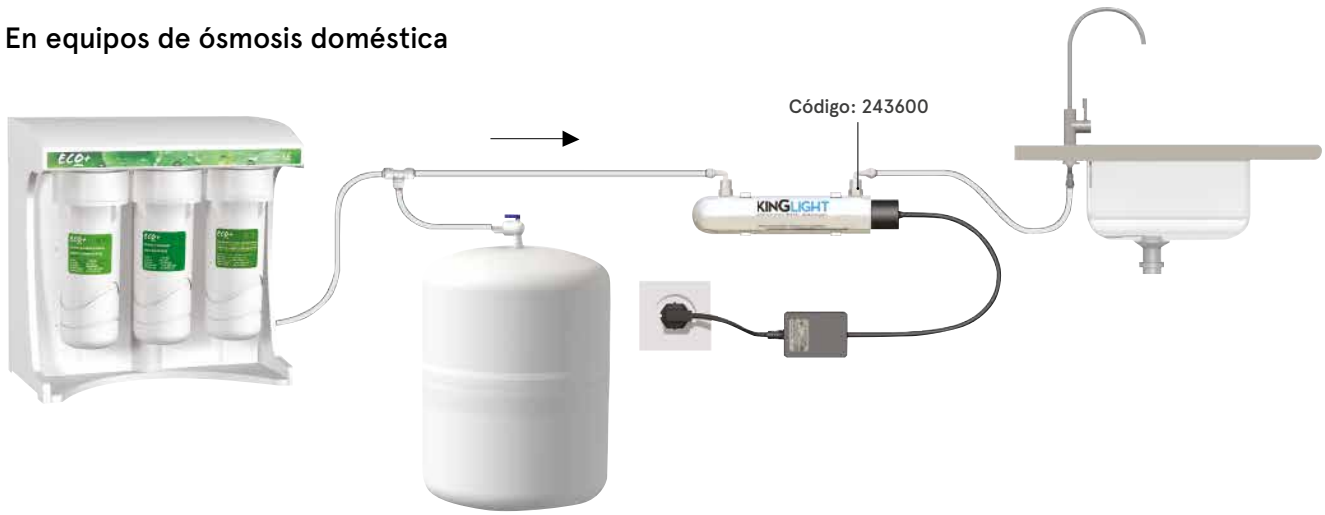

En viviendas

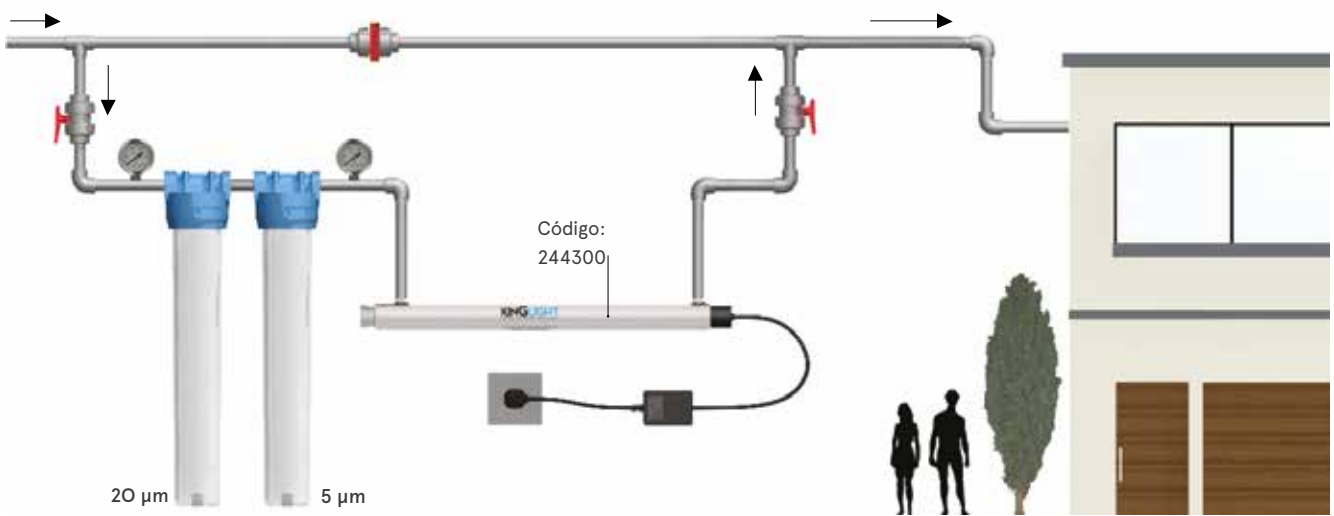

En industrias

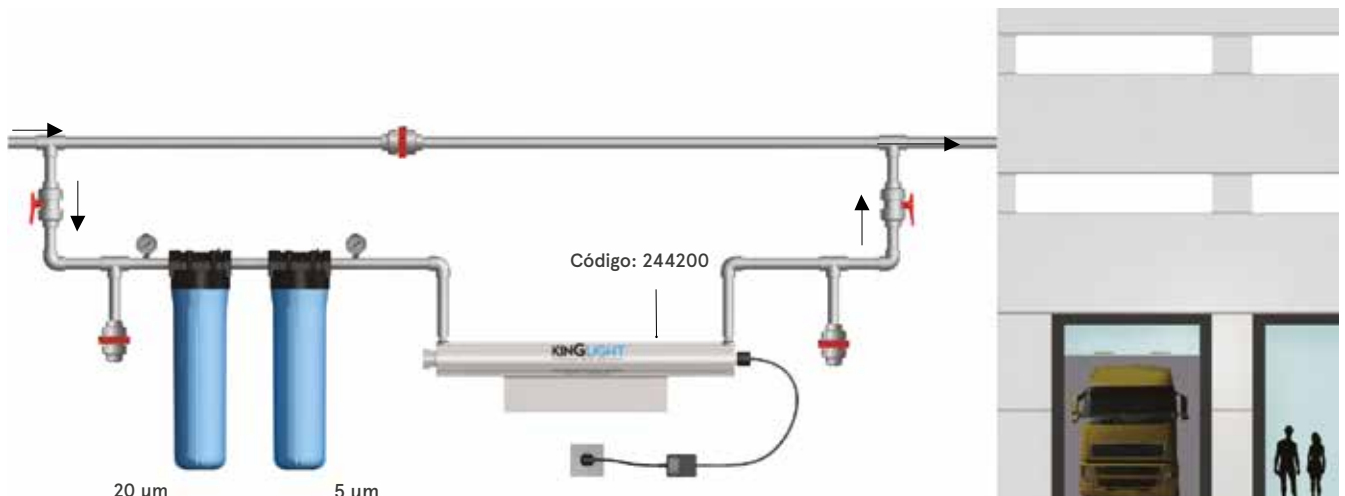



UV0480LH



Código	Embalaje uds.	Nº de lámparas	Potencia W	Caudal con agua filtrada a 10 µm	Caudal con agua osmotiz.	Conexión	Presión máxima kg/cm ²	Indicador fallo lámpara	Duración lámpara h	Material
244000	1	1	14	0,36 m ³ /h	0,48 m ³ /h	1/4"	8	Led	9000	Inox 304

Recambio lámpara UV

Código	Embalaje uds.	Potencia W	Corriente	Diámetro mm.	Longitud mm.
244800	1	14	425 mA	15,5	287

Recambio tubo de cuarzo

Código	Embalaje uds.	Diámetro mm.	Longitud mm.
245200	1	23	300

Recambio reactancia

Código	Embalaje uds.	Tensión entrada	Conexión
245700	1	220-240 V	C

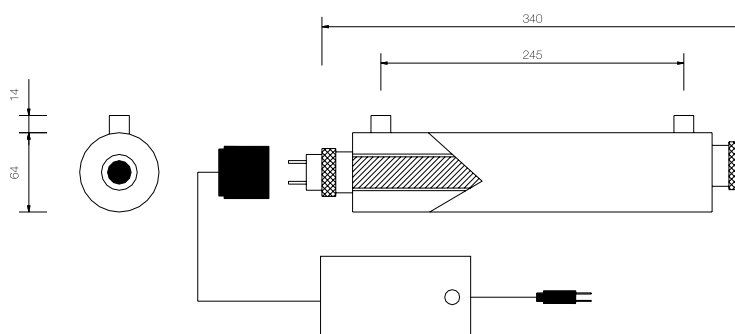

! Alimentación eléctrica: 220 V/50 Hz.

Para el buen funcionamiento y capacidad germicida los equipos UV tienen que recibir el agua filtrada entre 10-5 µm.

■ Consulte con nuestro departamento técnico. Consulte otros conectores, tensiones y frecuencias de alimentación.

Recambios para equipos 39 W

Recambio lámpara UV

Código	Embalaje uds.	Potencia W	Corriente	Diámetro mm.	Longitud mm.
245000	1	39	425 mA	15,5	842

Recambio Phillips

Código	Embalaje uds.	Potencia W	Corriente	Diámetro mm.	Longitud mm.
245014	1	39	150 mA	15,5	212

Recambio tubo de cuarzo

Código	Embalaje uds.	Diámetro mm.	Longitud mm.
245400	1	23	895

Recambio reactancia

Código	Embalaje uds.	Tensión entrada	Conexión
776400	1	220-240 V	C