



premier PLUS

Water Softener

Adoucisseur d'eau / Descalcificador

Installation and User Manual

Installation et Guide d'utilisation
Manual de instalación y de usuario



PREMIER PLUS



visit www.kinetico.eu

For more information about Kinetico:

Pour plus de renseignements sur Kinetico :

Para obtener más información sobre Kinetico:

visit **www.kinetico.eu**

ENG

Contents

Safety information	4
Contents of box	6
Specifications	6
How to set the XP	7
Getting to know the softener	9
Pre-installation check list	10
Installation instructions	12
Review	14
Commissioning instructions	15
Useful information	16

FR

Sommaire

Informations de sécurité	18
Contenu de la boîte	20
Caractéristiques	20
Comment régler la dureté (système XP)	21
Se familiariser avec l'adoucisseur	23
Vérifications préalables	24
Instructions d'installation	26
Inspection	28
Instructions de mise en service	29
Informations utiles	30

ES

Contenido

Información de seguridad	32
Contenido de la caja	34
Especificaciones	34
Como ajustar el regulador XP	35
Primeros pasos con el descalcificador	37
Lista de comprobación previa a la instalación	38
Instrucciones de instalación	40
Revisión	42
Instrucciones de puesta en marcha	43
Información útil	44

Safety information

Read all information carefully prior to installing and using the water softener.

Qualified Installer



INSTALLER

Kinetico recommends that a qualified installer performs the installation. Failure to install the system as instructed could invalidate the Limited Warranty.

Water Pressure

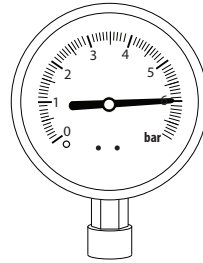

Do not install if the supply water pressure exceeds 6 BAR (87 psi), unless a suitable pressure regulating valve has been installed on the softener water supply.

Water Temperature

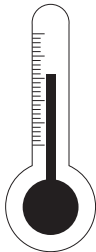

Do not install the Kinetico softener in an area where the water temperature can exceed 49°C or cause the unit to freeze. Freezing temperatures will damage the system.

Overflow

VERY IMPORTANT:

Where a cabinet overflow could cause damage, you must install a 1/2" I.D. hose to the barbed fitting on the cabinet and run to a suitable outlet that is visible and capable of taking the overflow (i.e. through the outside wall).

Make sure the hose does not go higher than the barbed fitting as the water will flow away using gravity.

Copper/Plastic Pipework

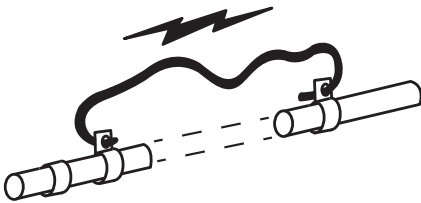

Where copper/plastic pipework is used, Kinetico advises adherence to the regulatory requirements to ensure adequate earth bonding is provided.

Intended Use

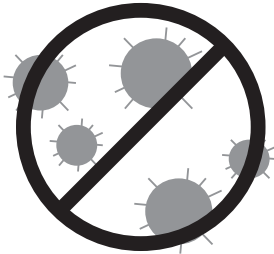

Not intended to be used for treating water that is micro-biologically unsafe or water that has an unknown quality, without adequate disinfection before or after the system.

Conform to Regulations



You must ensure that the installation conforms to local plumbing codes and regulations.

Plumbing Schematic

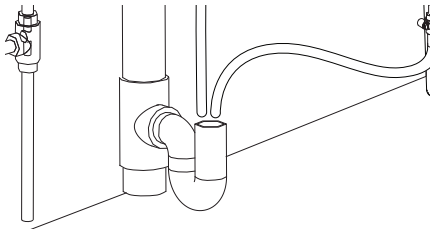

Please refer to the plumbing schematic on page 10 before commencing an installation.

Contents of box

Identify the following parts before proceeding.



1 x in/out retaining bracket and pin

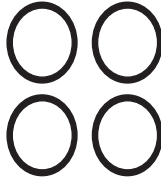

4 x o-ring

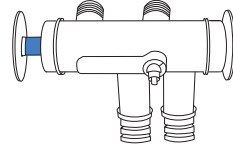

By-pass valve
(included with the Premier Plus HE ALT BP only)

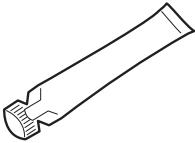

1 x 2cc silicone tube

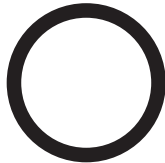

2 x 3/4" washers

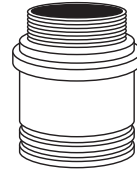

2 x 3/4" BSP in/out adaptor

Specifications

Meter Disc	A	B	C	D	E	F	G	H	I	*	J	*	K	*	L	*	M	*	
Max hardness	PPM	207	221	238	256	279	305	337	376	426	456	490	531	578	635	686	770	878	1020
	°f	21	22	24	26	28	30	34	38	43	46	49	53	58	64	69	77	88	102
	°D	12	12	13	14	16	17	19	21	24	26	27	30	32	36	38	43	49	57
Litres between regenerations	1583	1480	1377	1274	1171	1068	965	862	759	708	656	605	553	502	450	399	347	224	

Cabinet dimensions (h x w x d)	645 x 480 x 396 mm
Salt used per regeneration	0.56 kg
Regeneration time	11 minutes
Flow rate @ 1 bar pressure drop	22.7 l/min
Pipe connections - in/out	3/4" BSP
Min/max operating pressure	1.8 - 6 bar
Min/max operating temperature	2 - 49°C

How to set the XP

1 Unlock the XP:

Manually initiate a regeneration until the XP meter is in the home position. This is identified by the XP arrow at the 6 o'clock position on the valve.

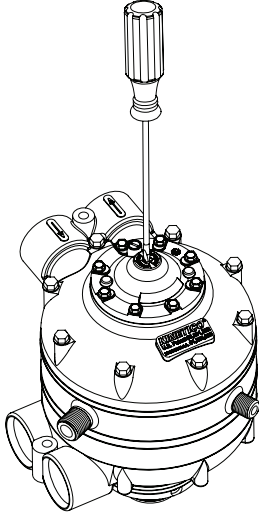

2 Select the setting using the chart:

Determine the XP meter setting from the chart on previous page:

- a:** find your unit
- b:** read across to hardness level
- c:** read to the top for setting.

For applications containing iron, use the highest (certified where applicable) salt dosage.

3 Set the XP meter:

Adjust the XP meter setting by using a 3/16" or smaller flat-head screwdriver to push down and rotate the hardness adjustment knob.

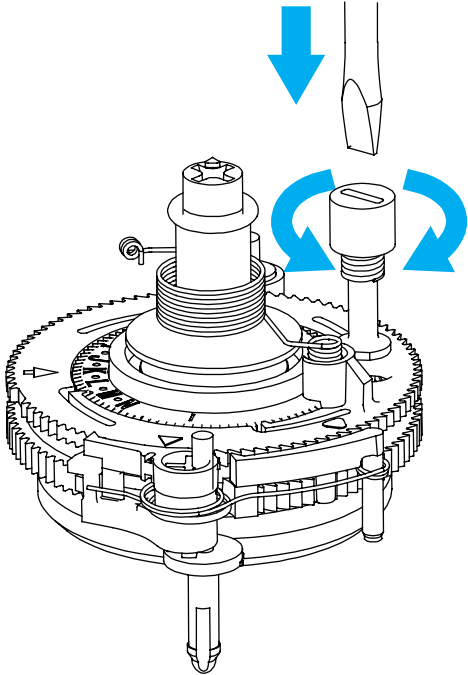

4 Confirm the setting:

Set the arrow to the desired position. The arrow points to the centre of the box for whole figure settings. For 1/2" settings, the arrow points to the line between boxes.

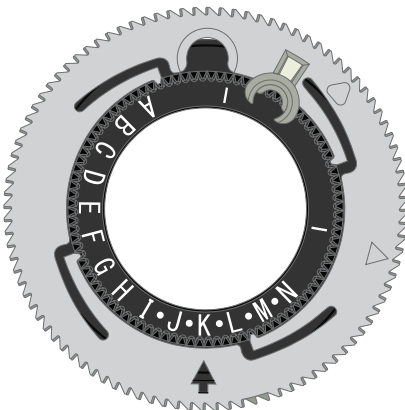

Set to K in this example

5 Release the XP adjuster:

Release adjuster, making sure knob returns to an up position.

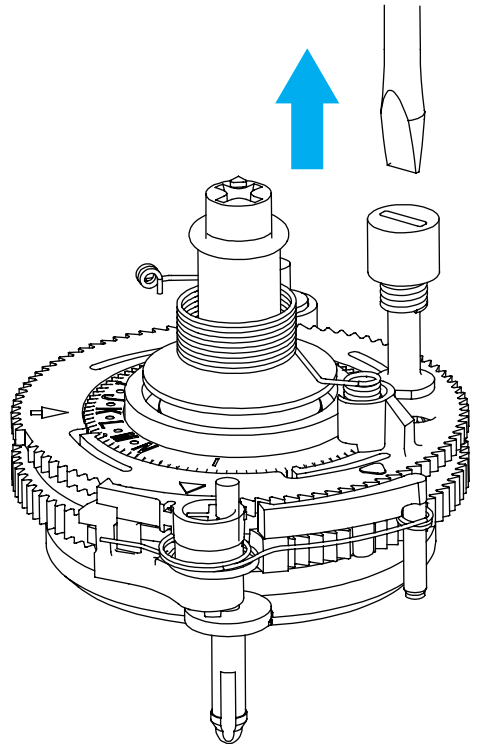

6 Notes:

NEVER set XP with the arrow aligned anywhere in the black section of the meter disc. The softener will not meter properly.

Getting to know the softener

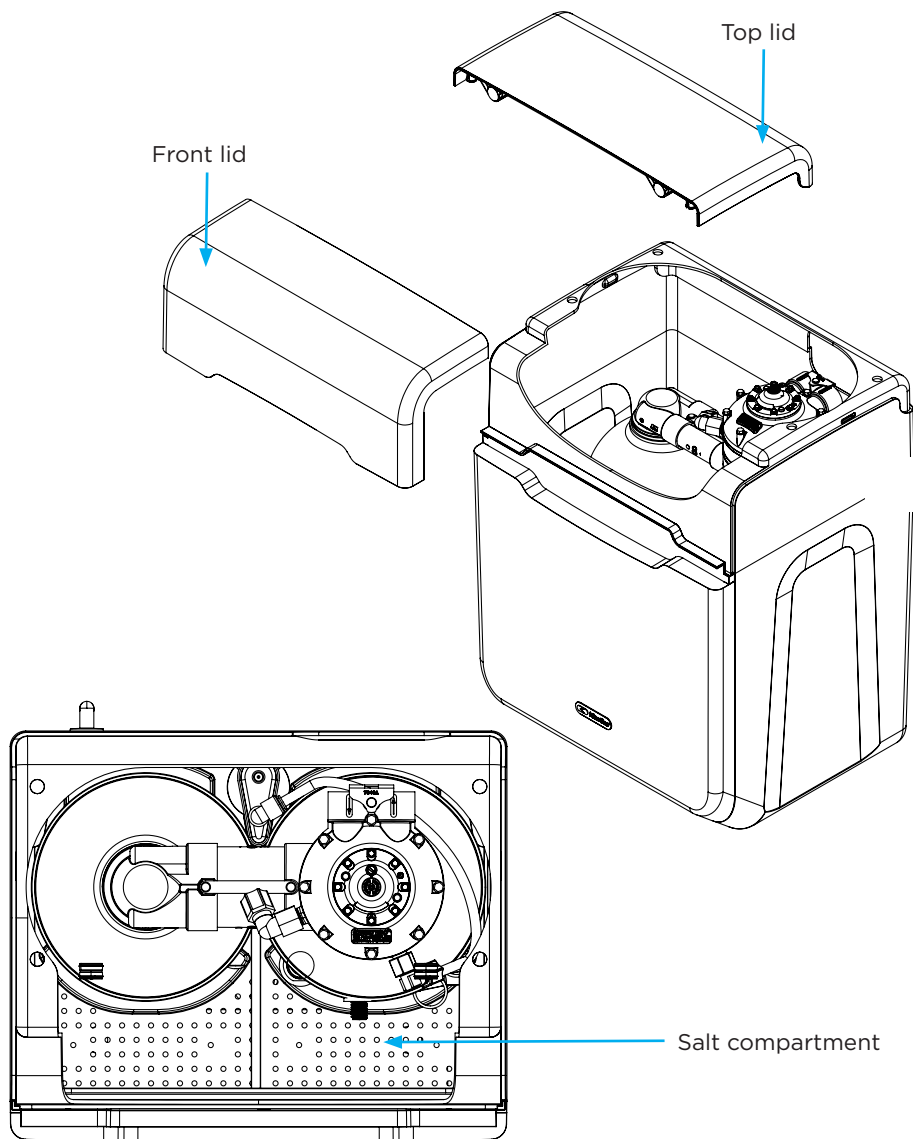

Pre-installation check list

When determining the location of the softener, the following should be considered:

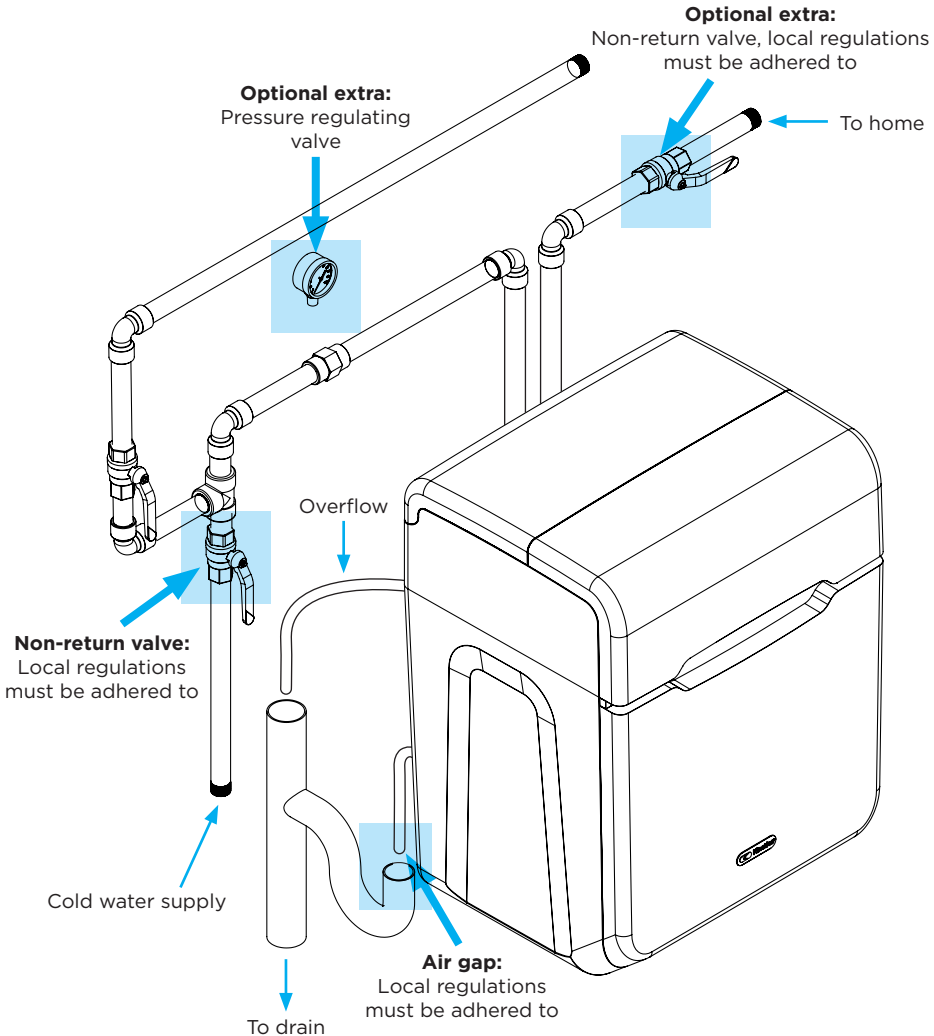

Installation will vary but should consist of:

- a:** A pressure regulating valve on the water supply to the softener where the incoming pressure exceeds 6 bar.
- b:** A non-return valve on the mains water supply to the softener.
- c:** A by-pass assembly which enables the softener to be isolated from the water supply for maintenance and service. This also maintains the water supply when the system is disconnected.
- d:** A drain line from the softener to a waste pipe through an appropriate air gap. The drain must comply with local plumbing codes.
- e:** An overflow run to a suitable outlet that is visible.

Ensure you have the following:

- a:** Kinetico blending by-pass valve plus a single check valve.

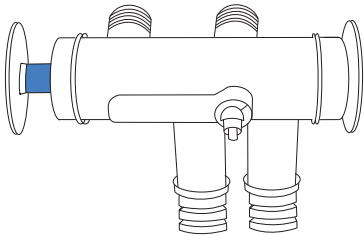

Or, a means of constructing a by-pass which consists of:
3 valves, Tee pieces, Single check valve

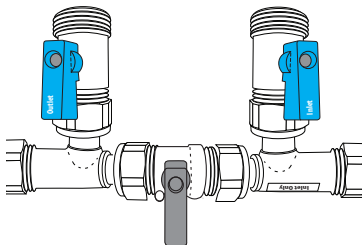

- b:** Connections for the inlet and outlet, either by means of flexible pressure rated hoses or by direct pipework. Connections on the softener and the Kinetico blending by-pass valve are 3/4" BSP male threaded fittings.
- c:** 1/2" ID hose for both the overflow and the drain.

Installation instructions

1 Locate:

- a: Ensure the unit can be positioned on a flat surface.
- b: If sand, silt or turbidity are present in the water supply, a pre-filter should be installed before the water softener.

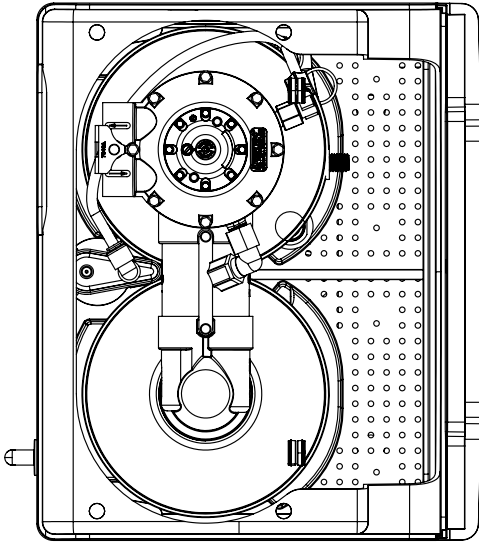

2 Test water pressure:

Test incoming pressure to the unit. **A pressure regulating valve will be required if the pressure is above 6 bar.**

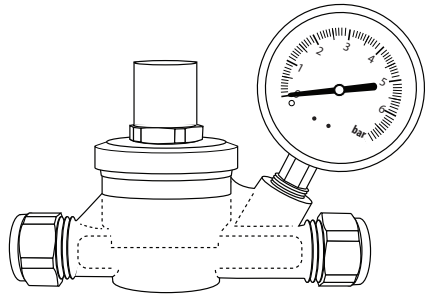

3 Install:

Plumb pipework as necessary to accommodate a by-pass assembly.

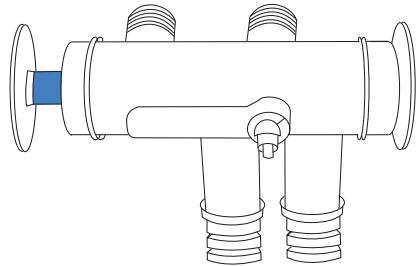

Caution: Do not solder any fitting while connected to the unit adaptors.

Care should be taken during the installation process to ensure solder and flux do not come in contact with any of the components.

Or, establish a by-pass installation based on the following diagram.

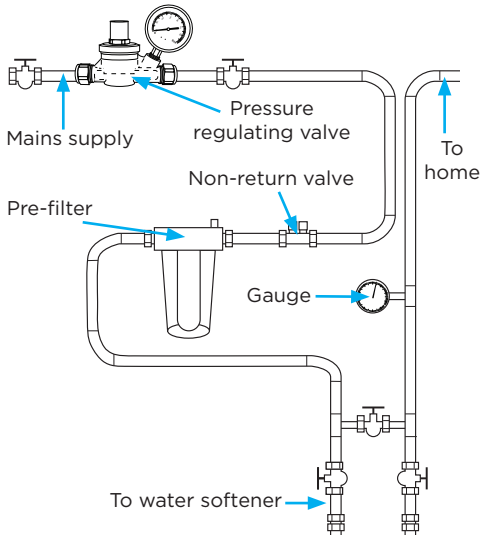
**4 Flush:**

After plumbing is complete, but before connecting to water softener, flush both inlet and outlet lines and allow water to rinse out any debris.

5 Fit inlet/outlet connection:

When using the Kinetico blending by-pass valve, consult separate installation instructions. Please note, the orientation of the valve will determine which connection is used as the inlet. Or, follow the process below:

- a:** Fit 2 o-rings to each in/out adaptor then lubricate with the supplied silicone grease.

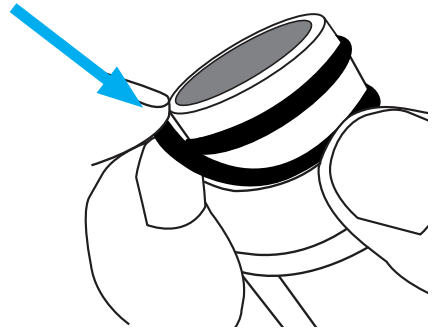

- b:** Connect inlet/outlet adapters to supply and return hoses remember to use the washers.
- c:** Install adapters into control valve in/out ports, ensuring that they are fitted into the correct ports (see flow arrows on valve for reference).
- d:** Attach the retaining bracket and pin to the control valve.

6 Run drain line:

- a:** Run a drain line to a discharge point, checking for any obstructions or possible kinks.
FOLLOW LOCAL PLUMBING CODES.

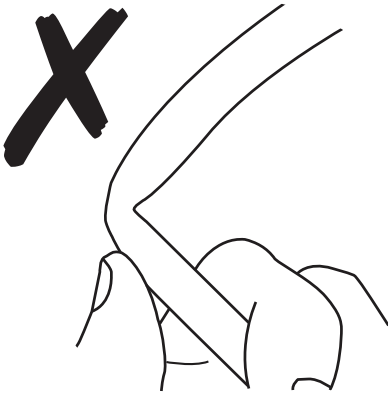

- b:** Push the drain line onto the barbed fitting and tighten the jubilee clip securely.

Please note:

Drain lines must not run more than 2.4m up or exceed a total of 9m. The drain line must not be restricted or kinked.

Review

1 Pressure:

If a pressure regulating valve has been fitted, ensure it has been correctly set to 6 bar maximum.

2 Drain line:

Ensure the drain line is securely attached, has no restrictions or kinks, uses an airgap and is fully compliant.

3 Overflow:

Ensure the overflow has no kinks, is securely attached and that water is able to fall away with gravity.

4 Inlet/Outlet connections:

Ensure the hoses/plumbing are attached securely, using the washers provided, and are firmly held in place using the retaining bracket and pin.

5 By-pass assembly:

Ensure the assembly is in the "by-pass" position.

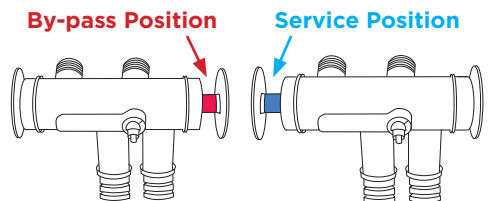

Commissioning instructions

1 Pressurise:

With the water to the property restored, slowly move the assembly to the “in service” position. Water may run to drain until the unit is fully pressurised.

2 Fill the brine tank with water:

Allow the brine tank to fill with water until the brine valve shuts off.

The water level should be approximately 50mm over the grid plate.

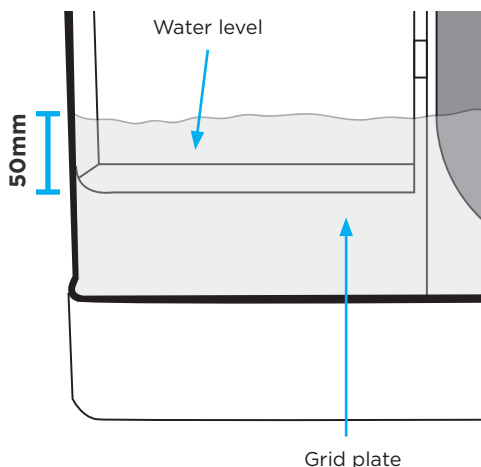

3 Initiate a backwash:

- a:** Using a Phillips head screwdriver push down on the actuator, and slowly turn CLOCKWISE until the indicator dot reaches the letters BW on the clear cap.
- b:** You will hear a rush of water and air going to the drain.
- c:** When the cycle has finished (approx 4 mins), repeat the procedure, turn the indicator dot to the next backwash cycle and allow to finish (approx 4 mins).

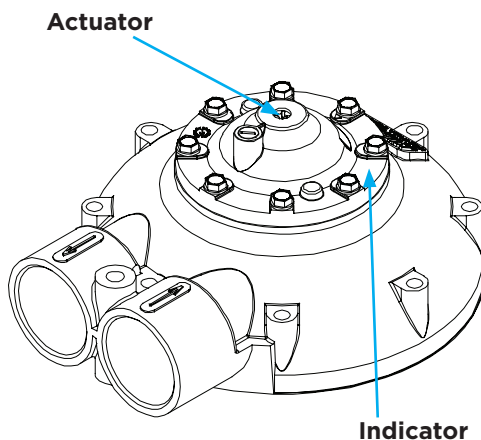

4 Add salt:

For convenience, the water softener has been designed to accommodate tablet/pellet salt. Simply pour into the salt compartment.

IMPORTANT:

Only use salt manufactured for use in water softeners. Do not load salt behind the water softener tanks.

Do not use rock or granular salt in your system. They contain impurities that can interfere with performance and could invalidate the Limited Warranty.

5 Fit the lid:

Replace the lids and check plumbing for any leaks. The installation is now complete.

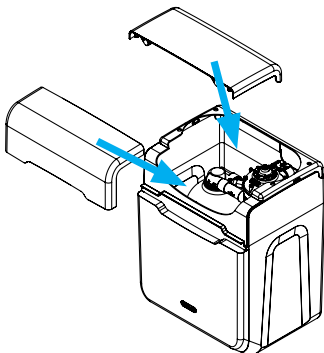

Useful information

1 How do I correct the water level if it sits higher than the recommended 50mm above the salt grid?

Check that the brine valve is seated firmly on the base of the cabinet.

2 Why am I experiencing varying levels of hardness?

The softener will provide soft water immediately; however, until mains water has been displaced from the pipework, storage tanks and hot water system, you will experience varying degrees of hardness.

Depending on your water system and water usage, this may take a few weeks to clear.

It is also advisable to check that the by-pass valve is closed, when not using the Kinetico blending by-pass valve.

3 Should water be present in the salt compartment?

Yes, it is normal to see water at a level of 50mm above the salt grid (see page 15). If water is not present to this level:

- a: Fill the salt bay with water until the level is 50mm above the salt grid. Then conduct a manual regeneration.
- b: To manually regenerate using a Phillips head screwdriver push down on the actuator, and slowly turn CLOCKWISE ONLY until the actuator tab has advanced the indicator dot to the word "BRINE".
- c: You will hear a rush of water and air going to the drain.
- d: When the vessel has finished its cycle (approx 11 mins), repeat the procedure, advance the indicator dot to the word "BRINE" in the next section and allow to finish (approx 11 mins).

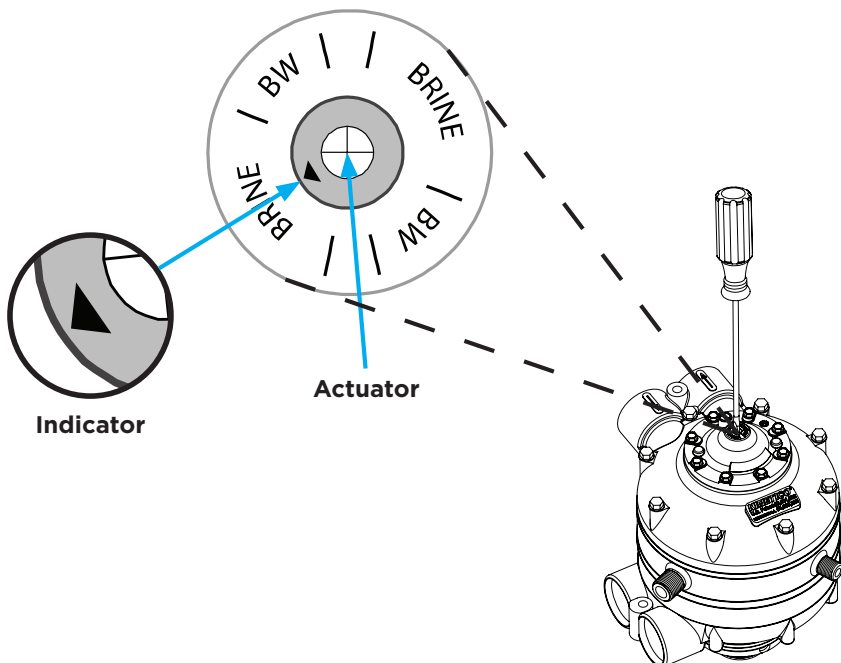

Informations de sécurité

Veillez lire attentivement toutes ces informations avant d'installer et d'utiliser l'adoucisseur d'eau.

Installateur qualifié



INSTALLATEUR

Kinetico recommande de confier l'installation à un installateur qualifié. Le non respect des instructions d'installation peut entraîner l'annulation de la garantie limitée.

Pression de l'eau

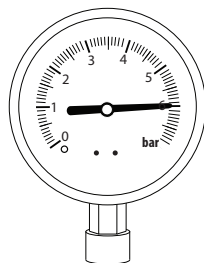

N'effectuez pas cette installation si la pression d'installation est supérieure à 6 bars (87 psi), à moins qu'un régulateur adapté ait été installé en amont de l'adoucisseur.

Température de l'eau

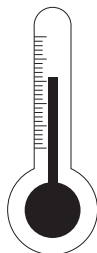

N'installez pas l'adoucisseur Kinetico dans une zone où la température de l'eau peut dépasser 49°C ou peut entraîner le gel de l'appareil. Les températures négatives endommagent le système.

Trop plein

TRÈS IMPORTANT :

Le trop plein du coffret de l'adoucisseur doit être raccordé à une évacuation des eaux usées avec un tuyau souple 1/2". Cette recommandation importante permet d'éviter d'éventuels dégâts en cas de dépassement de la capacité du coffret.

Il faut veiller à ce que le tuyau souple ne soit pas plus haut que le trop plein du coffret.

Tuyauterie cuivre/plastique

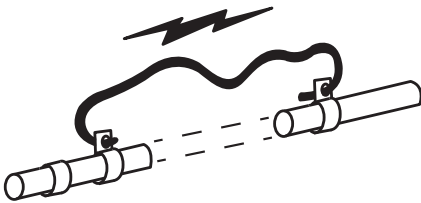

Lorsqu'une tuyauterie mixte cuivre/plastique est utilisée, Kinetico conseille de se fier aux obligations réglementaires afin d'assurer une mise à la terre adéquate.

Utilisation abusive

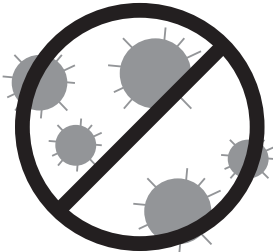

Ne convient pas au traitement d'une eau non sûre sur le plan microbiologique, ou d'une eau dont la qualité est inconnue, sans désinfection adéquate en amont ou en aval du système.

Conformité à la réglementation



Vous devez impérativement veiller à la conformité de l'installation aux codes et règlements applicables en matière de plomberie.

Schéma de plomberie

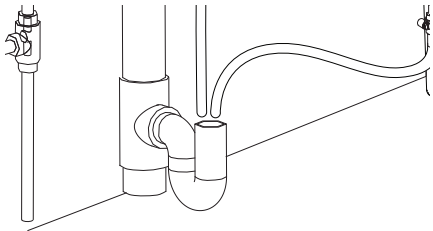

Veuillez consulter le schéma de plomberie page 24 avant de commencer l'installation.

Contenu de la boîte

Repérez les pièces suivantes avant de commencer.



1 support de maintien pour entrée/sortie et goupille

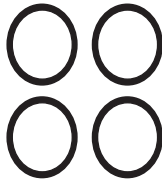

4 joints toriques

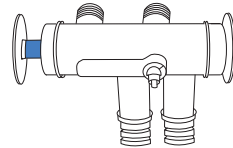

Vanne by-pass

(incluse uniquement avec le Premier Plus HE ALT BP)

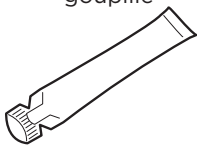

1 tube de silicone 2 cc

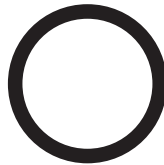

2 joints plats 3/4"

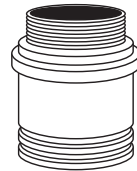

2 x 3/4" BSP adaptateurs d'entrée/sortie

Caractéristiques

Disque indicateur		A	B	C	D	E	F	G	H	I	*	J	*	K	*	L	*	M	*
Dureté max	PPM	207	221	238	256	279	305	337	376	426	456	490	531	578	635	686	770	878	1020
	°f	21	22	24	26	28	30	34	38	43	46	49	53	58	64	69	77	88	102
	°D	12	12	13	14	16	17	19	21	24	26	27	30	32	36	38	43	49	57
Litres entre les régénérations		1583	1480	1377	1274	1171	1068	965	862	759	708	656	605	553	502	450	399	347	224

Dimensions du boîtier @ base	645 x 480 x 396 mm
Sel consommé par régénération	0.56 kg
Durée de régénération	11 minutes
Débit pour une perte de charge à 1 bar	22.7 l/min
Raccords - entrée/sortie	3/4" BSP
Pression de service min/max	1.8 - 6 bars
Température de service min/max	2 - 49°C

Comment régler la dureté (système XP)

1 Activer le système XP :

Lancer manuellement une régénération jusqu'à ce que le compteur XP soit sur la position initiale. Elle se caractérise par une flèche placée à 6 heures par rapport aux entrée/sortie sur la vanne XP.

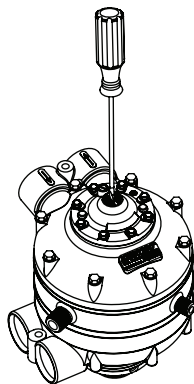

2 Sélectionner le réglage selon le tableau fourni :

Déterminer le réglage du compteur XP nécessaire à partir du tableau en page précédente :

- a** : sélectionner l'unité de mesure
- b** : identifier la dureté
- c** : se reporter à la ligne "Disque indicateur" pour connaître le réglage à effectuer.

3 Paramétrer le compteur XP :

Pour paramétrer la dureté d'entrée sur le compteur XP, utiliser un tournevis 3/16" ou un petit tournevis plat pour pousser et tourner le bouton jusqu'au réglage souhaité.

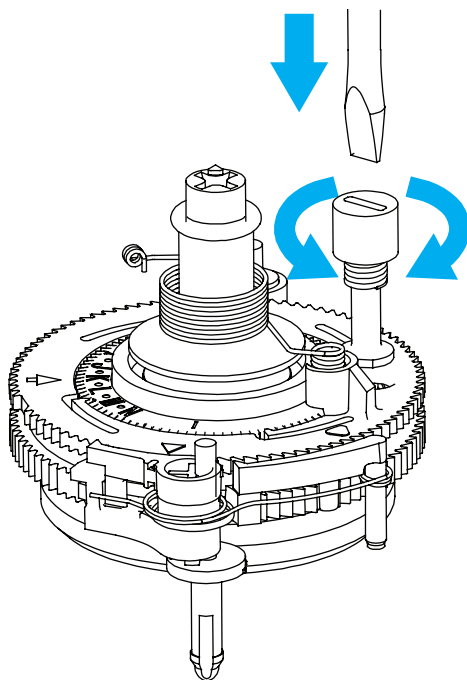

4 Valider le paramétrage :

Positionner la flèche sur le réglage souhaité. La flèche doit pointer le centre de chaque lettre, quel que soit le réglage souhaité. Pour les réglages intermédiaires, la flèche doit pointer sur les points séparant les lettres.

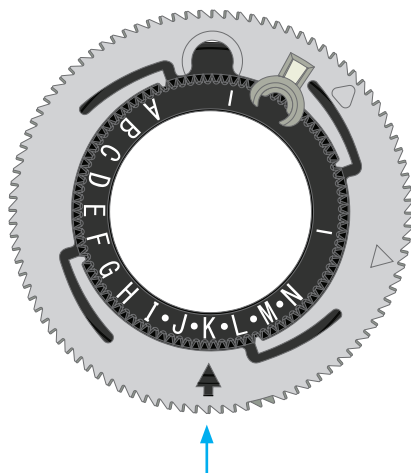

Exemple pour un réglage "K"

5 Relâcher le dispositif de réglage XP :

Relâcher le dispositif de réglage, en vous assurant que le bouton revienne en position haute.

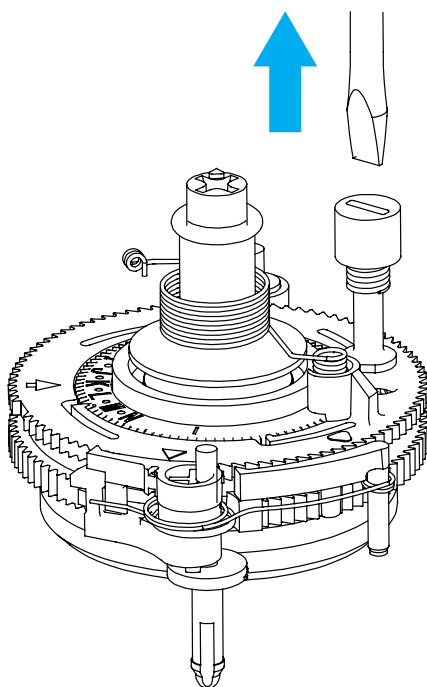

6 Note :

Ne JAMAIS paramétrer le XP avec la flèche alignée n'importe où dans la partie noire du disque de mesure. L'adoucisseur ne mesurerait pas correctement.

Se familiariser avec l'adoucisseur

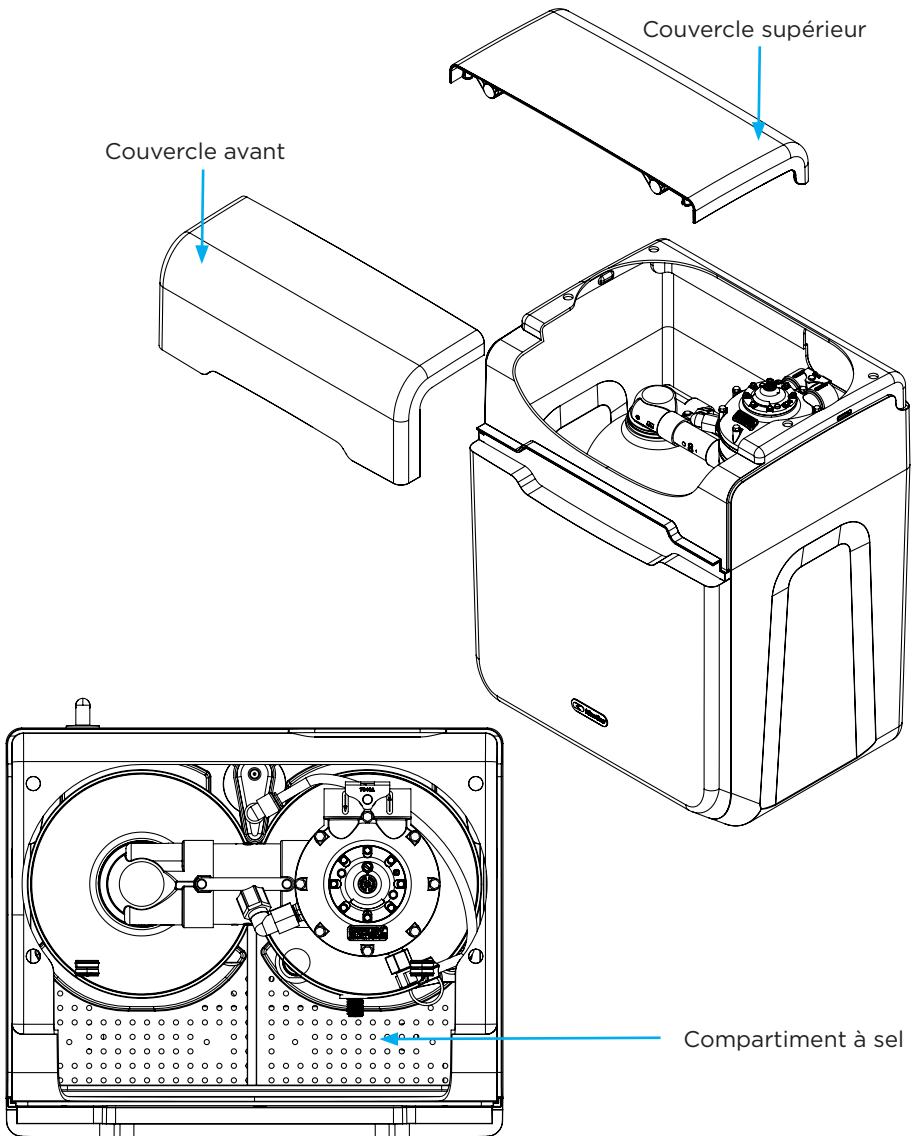

Vérifications préalables

Pour choisir l'emplacement de l'adoucisseur, veuillez tenir compte des éléments suivants :

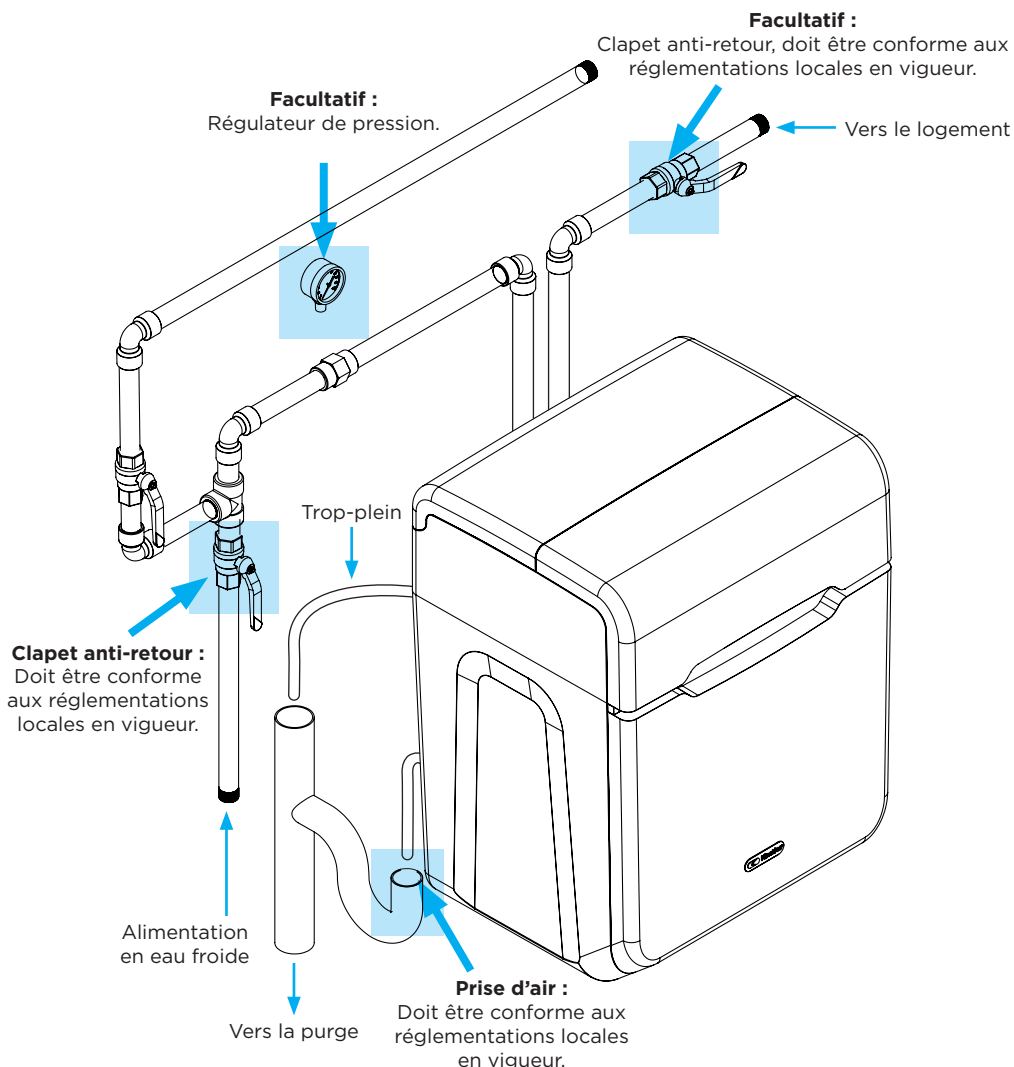

La configuration d'installation peut varier, mais elle devrait comporter :

- a :** Un régulateur de pression sur l'alimentation en eau de l'adoucisseur lorsque la pression entrante est supérieure à 6 bars.
- b :** Un clapet anti-retour sur l'alimentation principale de l'adoucisseur.
- c :** Une section de dérivation permettant d'isoler l'adoucisseur de l'alimentation en eau à des fins d'entretien et de maintenance. Cela permet de conserver l'alimentation en eau lorsque le système est déconnecté.
- d :** Une conduite de trop plein et une conduite d'évacuation, avec une prise d'air adaptée. L'évacuation doit respecter la réglementation en vigueur en matière de plomberie.
- e :** Un trop plein dirigé vers une sortie adaptée bien visible.

Assurez-vous de disposer des éléments suivants :

- a :** Un by-pass Kinetico et un clapet anti-retour simple.

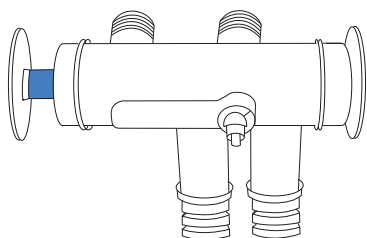

Ou, tout le nécessaire pour établir une dérivation, c'est-à-dire : 3 vannes quelques téés, un clapet anti-retour simple.

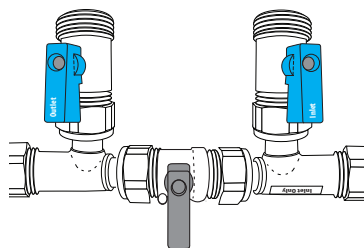

- b :** Raccords d'entrée et de sortie, par le biais de flexibles ou de portions de tuyauterie. Les filetages sur l'adoucisseur et sur le By-pass Kinetico sont des filetages 3/4" BSP mâles.
- c :** Flexible 1/2" (DI) pour le trop plein et l'évacuation.

Instructions d'installation

1 Emplacement :

- a : Veillez à positionner l'appareil sur une surface plane.
- b : En présence de sable, de boues ou d'impuretés dans l'eau d'alimentation, il est conseillé d'installer un préfiltre en amont de l'adoucisseur.

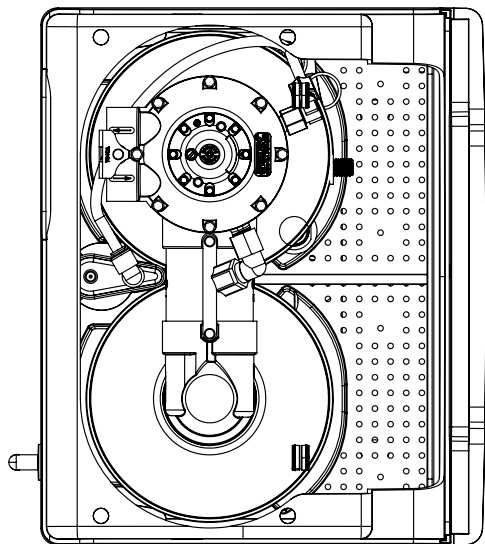

2 Test de pression :

Testez la pression d'entrée dans l'appareil. **Un régulateur de pression sera nécessaire si cette pression est supérieure à 6 bars.**

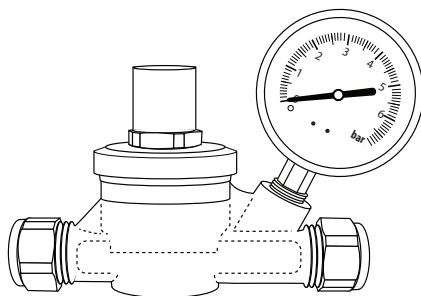

3 Montage :

Installez la tuyauterie nécessaire pour une section de dérivation.

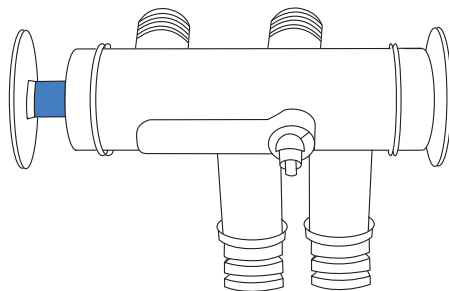

Attention :

Évitez d'effectuer une soudure sur un raccord monté sur l'appareil. Pendant le processus d'installation, veillez à éviter tout contact entre la soudure ou le décapant et les composants de l'appareil.

Ou effectuez une installation avec un bypass conformément au schéma ci-dessous.

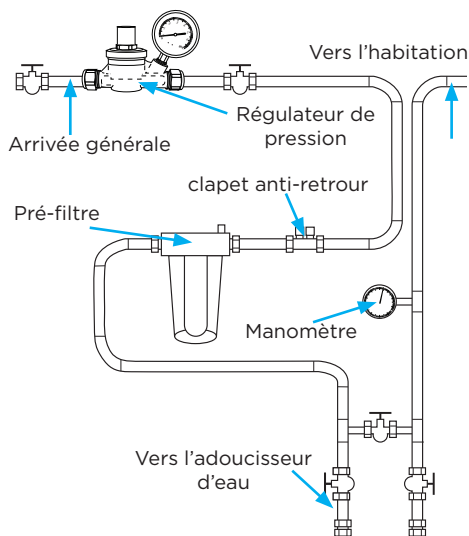
**4 Evacuation :**

Une fois la tuyauterie en place mais avant de raccorder l'adoucisseur, rincer les conduites d'entrée et de sortie afin d'éliminer les résidus éventuels.

5 Raccordements entrée/ sortie :

En cas d'utilisation d'un By-pass Kinético, veuillez consulter les instructions d'installation spécifiques. Veuillez noter que l'orientation du By-pass déterminera le raccord d'entrée utilisé.

Ou suivez la procédure suivante :

a : Montez 2 joints toriques sur chaque adaptateur d'entrée/sortie et graissez-les avec la graisse silicone fournie.

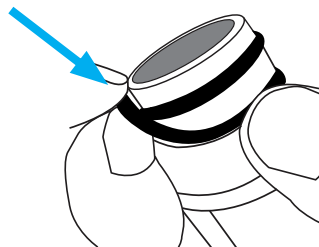

b : Montez les adaptateurs d'entrée/sortie sur les flexibles d'alimentation et de retour, sans oublier les joints plats.

c : Montez des adaptateurs sur les entrées/sorties du régulateur, en faisant attention au sens d'écoulement (voir les flèches indiquées sur la vanne).

d : Fixez le support de maintien et la goupille sur le régulateur.

6 Mise en place de la ligne d'évacuation :

- a :** Mettez en place une ligne d'évacuation vers un point de rejet, en vérifiant l'absence d'obstruction ou de pliure. RESPECTEZ LA RÉGLEMENTATION EN VIGUEUR EN MATIÈRE DE PLOMBERIE.

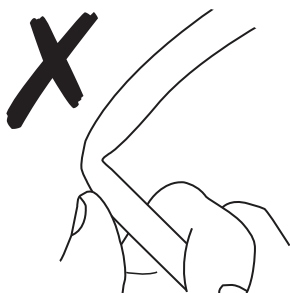

- c :** Enfoncez la ligne d'évacuation sur le raccord annelé et serrez correctement le collier de serrage.

Remarque :

Le dénivelé des lignes d'évacuation ne doit pas dépasser 2,4 m, et leur longueur maximale est de 9 m. La ligne d'évacuation ne doit présenter aucun écrasement ni aucune pliure.

Inspection

1 Pression :

En présence d'un régulateur de pression, vérifiez qu'il est bien configuré pour 6 bars maximum.

2 Ligne d'évacuation :

Assurez-vous que la ligne d'évacuation est bien fixée, sans écrasement ni pliure et qu'une prise d'air est bien présente et conforme.

3 Trop plein :

Assurez-vous que le trop plein est bien fixé, sans pliure, et que l'eau puisse s'écouler par gravité.

4 Raccordements entrée/sortie :

Veillez à ce que les flexibles soient fixés et maintenus avec les rondelles, support de maintien et goupille fournis.

5 Section de dérivation :

Vérifiez que la section est en position "dérivation".

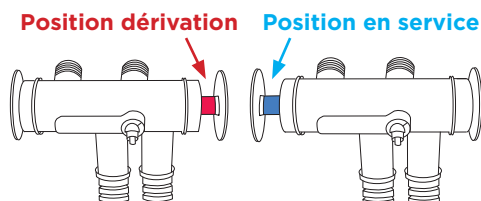

Instructions de mise en service

1 Mise sous pression :

Une fois l'alimentation en eau rétablie, passez progressivement la section en position «en service». L'eau peut s'écouler dans l'évacuation jusqu'à ce que l'appareil soit complètement sous pression.

2 Réservoir à saumure :

Laissez le réservoir à saumure se remplir d'eau jusqu'à ce que la canne de saumurage se ferme. Le niveau d'eau devrait se trouver env. 50mm au-dessus de la grille.

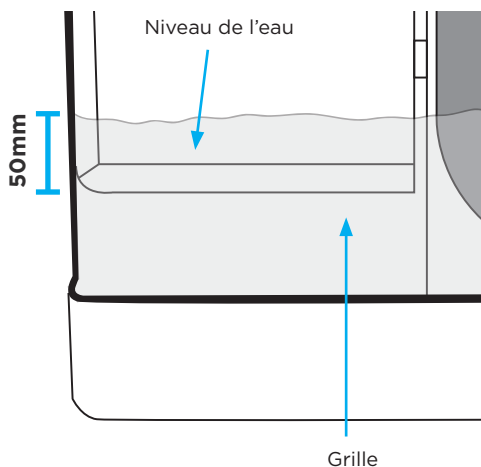

3 Mode régénération :

- a :** Avec un tournevis cruciforme, enfoncez et tournez lentement l'actuateur dans le sens **HORAIRE UNIQUEMENT** pour atteindre la lettres BW du disque transparent.
- b :** Vous entendez de l'eau et de l'air pénétrer dans l'évacuation.
- c :** Une fois le cycle terminé (env. 4 min.), renouvelez l'étape «a» pour relancer un cycle de régénération et laissez ce dernier se terminer (env. 4 min.).

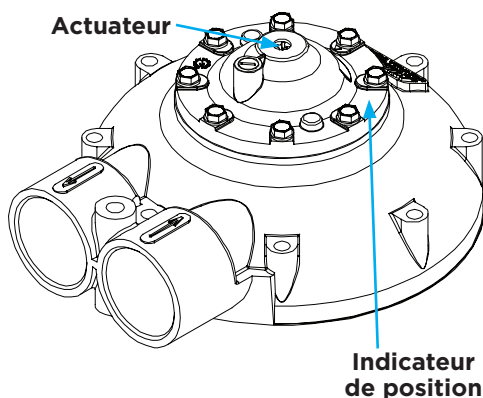

4 Ajout de sel :

Pour faciliter son utilisation, cet adoucisseur d'eau a été conçu pour accueillir des pastilles de sel. Versez simplement le sel dans le compartiment prévu à cet effet.

IMPORTANT :

Employez uniquement du sel conçu spécifiquement pour les adoucisseurs d'eau. Ne chargez pas de sel derrière les colonnes de résine.

Ne mettez pas de sel de déneigement ou de sel de régénération pour lave-vaisselle dans votre système.

5 Mise en place du couvercle :

Remettez le couvercle en place, recherchez les fuites éventuelles. L'installation est désormais terminée.

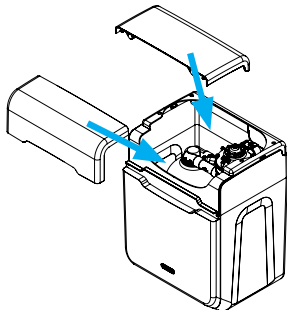

Informations utiles

1 Comment puis-je régler le niveau de l'eau s'il se situe au-dessus des 50 mm recommandés de la grille de sel ?

Vérifiez que la canne de saumurage est fermement maintenue et correctement introduite au fond de son logement prévu à cet effet.

2 Pourquoi le niveau de dureté varie ?

L'adoucisseur produira immédiatement de l'eau adoucie, mais le niveau de dureté de l'eau pourra varier jusqu'à ce que l'intégralité de l'eau contenue dans la tuyauterie, les divers réservoirs et le circuit d'eau chaude sanitaire ait été remplacée.

Cela peut prendre plusieurs semaines selon les installations et votre consommation d'eau.

Il est également recommandé de vérifier que la vanne de dérivation est fermée lorsque vous n'utilisez pas le By-pass Kinetic.

3 Est-il normal qu'il y ait de l'eau dans le compartiment à sel ?

Oui, la présence d'eau à un niveau de 50mm au-dessus de la grille à sel est tout à fait normal (voir page 29). Si le niveau d'eau est différent :

- a :** Remplissez l'adoucisseur avec de l'eau jusqu'à atteindre le niveau d'env. 50mm au-dessus de la grille, puis menez une régénération manuelle.
- b :** Pour mener une régénération manuelle à l'aide d'un tournevis cruciforme, enfoncez l'actuateur et faites-le tourner lentement dans le sens HORAIRE UNIQUEMENT jusqu'à ce que l'indicateur atteigne le mot "BRINE" (saumure).
- c :** Vous entendez de l'eau et de l'air pénétrer dans l'évacuation.
- d :** Une fois le cycle terminé (il dure env. 11 min.), recommencez la procédure, faites avancer l'indicateur de position jusqu'au mot "BRINE" (saumure) suivant, et laissez ce dernier se terminer (env. 11 min.).

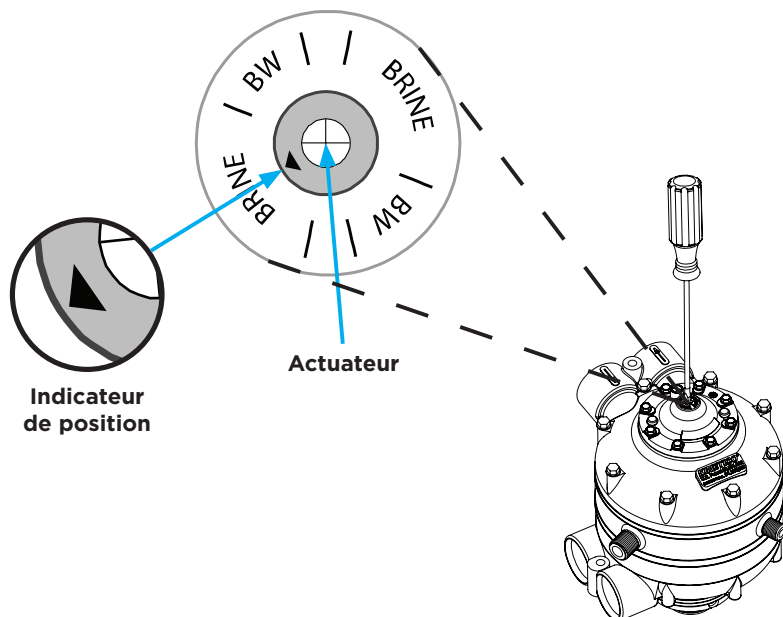

Información de seguridad

Lea atentamente toda la información antes de instalar y utilizar el descalcificador.

Instalador cualificado



INSTALLER

Kinetico recomienda que la instalación la lleve a cabo un instalador cualificado. Un error al instalar el sistema según las instrucciones podría anular la garantía limitada.

Temperatura del agua

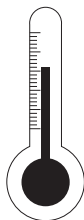

No instale el descalcificador Kinetico en una zona en la que la temperatura del agua pueda superar los 49 °C o provocar que la unidad se congele. Las temperaturas de congelación dañarán el sistema.

Presión del agua

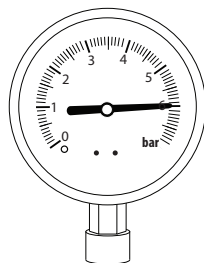

No lleve a cabo la instalación si la presión del agua de suministro supera los 6 bares (87 psi), a menos que se haya instalado una válvula de regulación de la presión en el suministro de agua del descalcificador.

Rebosadero

MUY IMPORTANTE:

El equipo se suministra con un codo rebosadero en el kit de accesorios y un agujero pre-mecanizado en el mueble del descalcificador.

Se recomienda la instalación del mismo, empleando la manguera de desagüe para tal efecto suministrada.

IMPORTANTE: No se debe elevar la tubería de rebose por encima del nivel del codo de rebose, de lo contrario evitaría su funcionalidad.

Tubería de cobre/plástico

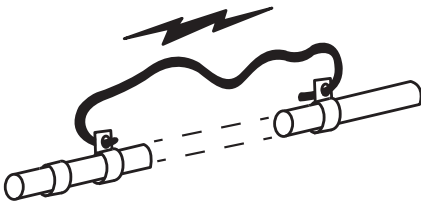

Cuando se utiliza una tubería de cobre/plástico, Kinetico recomienda cumplir los requisitos normativos para garantizar que se proporciona una toma de tierra adecuada.

Uso previsto

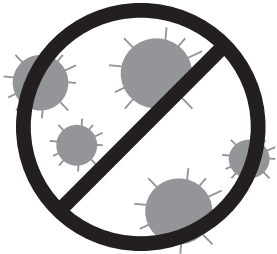

No debe usarse para tratar agua que sea microbiológicamente insegura o cuya calidad se desconozca sin la adecuada desinfección antes o después del sistema.

Cumplimiento de las normativas



Debe asegurarse de que la instalación cumple con los códigos y normativas locales sobre fontanería.

Planos de fontanería

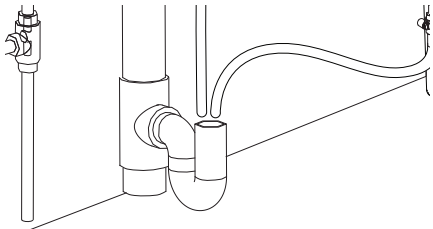

Consulte los planos de fontanería de la página 38 antes de comenzar la instalación.

Contenido de la caja

Identifique las piezas siguientes antes de continuar.



1 x pasador y soporte de retención de entrada/salida

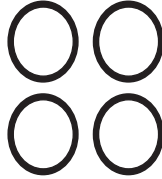

4 x junta tórica

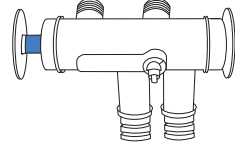

Bypass de aislamiento (incluido en el modelo CON Bypass)

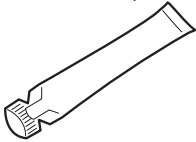

1 x tubo de silicona de 2 cc

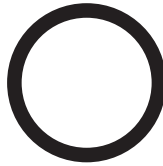

2 x arandelas de 3/4"

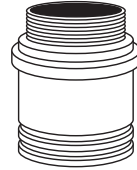

2 x Adaptadores « entrada/salida » 3/4"
(Incluido solo en el modelo SIN Bypass)

Especificaciones

Disco de medidor		A	B	C	D	E	F	G	H	I	*	J	*	K	*	L	*	M	*
Dureza máx.	PPM	207	221	238	256	279	305	337	376	426	456	490	531	578	635	686	770	878	1020
	°f	21	22	24	26	28	30	34	38	43	46	49	53	58	64	69	77	88	102
	°D	12	12	13	14	16	17	19	21	24	26	27	30	32	36	38	43	49	57
Litros entre regeneraciones		1583	1480	1377	1274	1171	1068	965	862	759	708	656	605	553	502	450	399	347	224

Dimensiones de la caja (alt. x anch. x prof.)	645 x 480 x 396 mm
Sal usada por regeneración	0.56 kg
Tiempo de regeneración	11 minutos
Caudal para una pérdida de carga a 1 bar	22.7 l/min
Conexiones de tubería: entrada/salida	3/4" BSP
Presión de funcionamiento mín./máx.	1.8 - 6 barres
Temperatura de funcionamiento mín./máx.	2 - 49°C

Como ajustar el regulador XP

1 Desbloquee el programador XP:

Inicié manualmente una regeneración, hasta que la flecha de regulación retorne a la posición de inicio (marcada con una flecha a las 6 en punto del visor de la válvula).

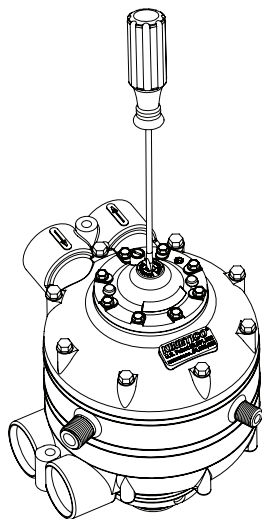

2 Seleccione el ajuste de acuerdo con la tabla de dureza:

Analice la dureza del agua, consulte la tabla y determine el valor a programar en el equipo.

3 Ajustar el programador XP:

Utilizando un destornillador plano de tamaño adecuado ajuste la dureza.

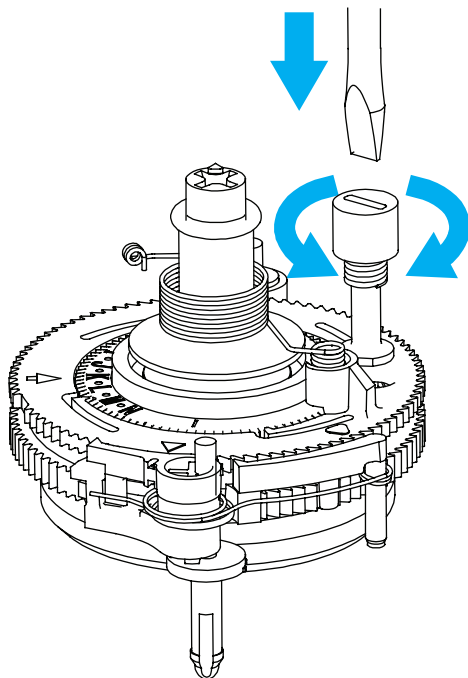

4 Confirme el ajuste:

Ajuste la flecha a la posición deseada. La flecha debe apuntar al punto de regulación correspondiente a la tabla de regulación según la dureza de entrada.

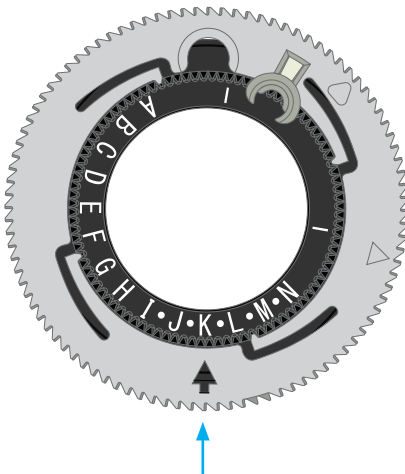

Ajustado a la letra K en el ejemplo.

5 Retorno a posición original

Suelte el regulador XP, confirme que retorna a la posición inicial.

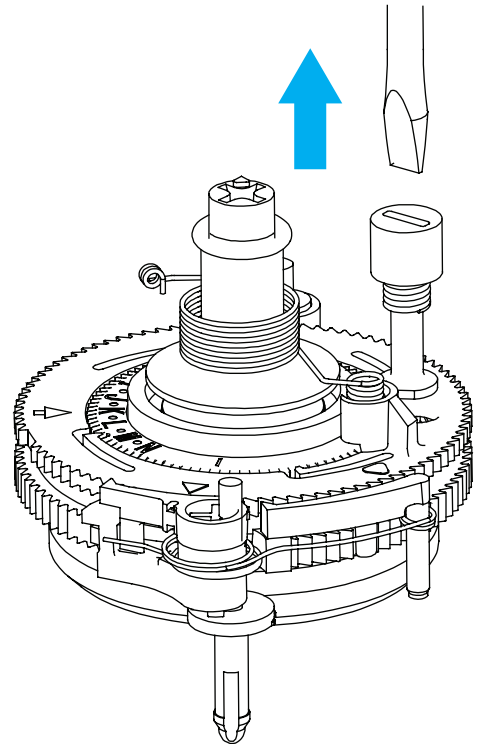

6 IMPORTANTE:

No ajustar la flecha de regulación fuera de la zona de ajuste.

Primeros pasos con el descalcificador

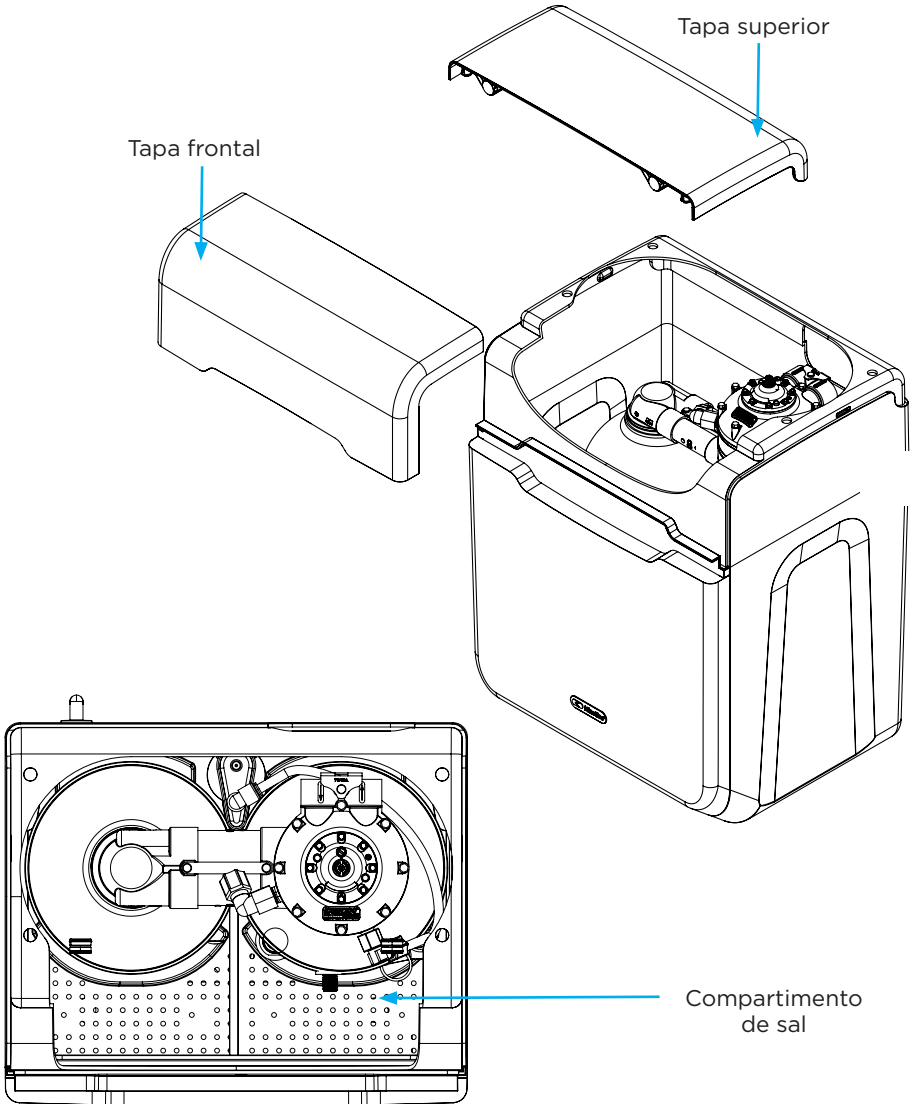

Lista de comprobación previa a la instalación

Para determinar la ubicación del descalcificador, tenga en cuenta los siguientes factores:

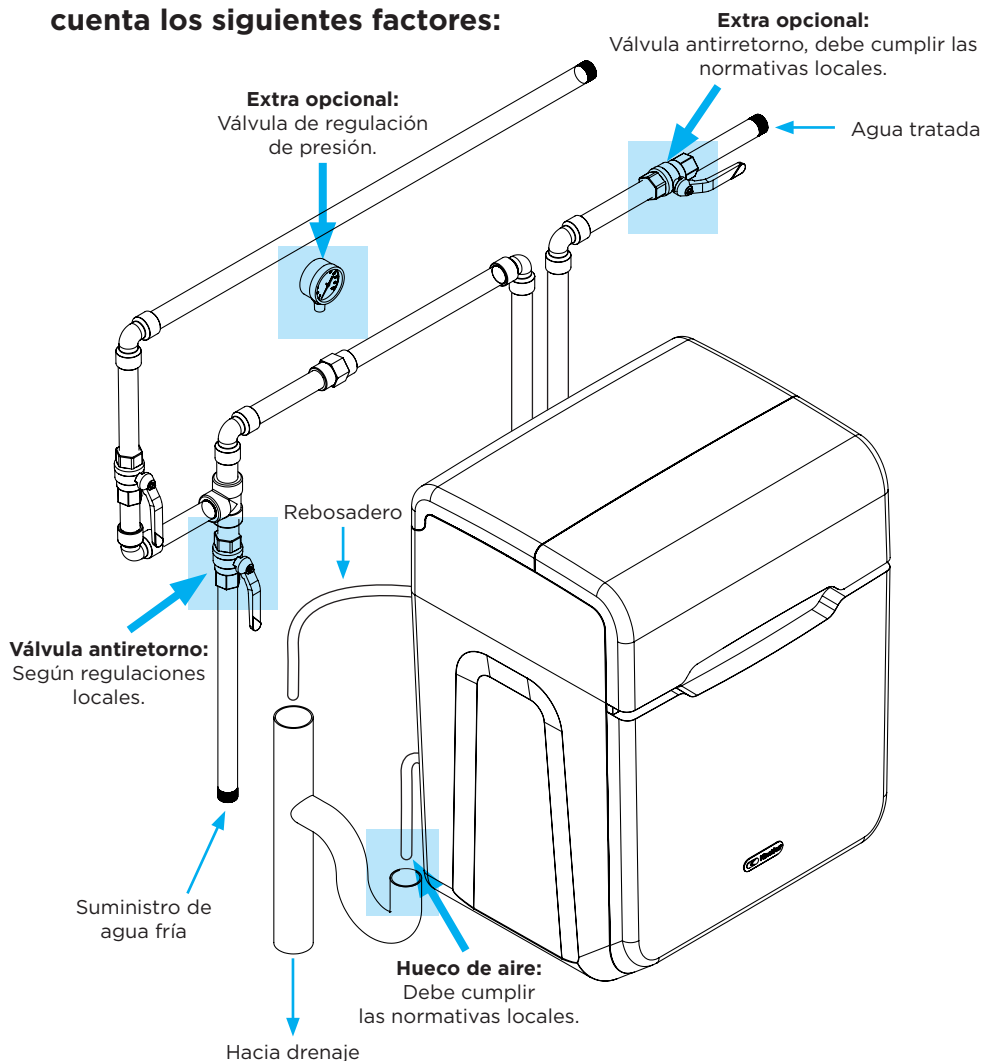

La instalación variará pero debe constar de:

- a:** Una válvula de regulación de presión en el suministro de agua conectado al descalcificador cuando la presión entrante supere los 6 bares.
- b:** Una válvula antirretorno en el suministro de agua corriente conectado al descalcificador.
- c:** Un conjunto de derivación, que permite aislar el descalcificador del suministro de agua para mantenimiento y servicio. También mantiene el suministro de agua cuando el sistema está desconectado.
- d:** Una línea de drenaje desde el descalcificador hasta una tubería de aguas residuales a través de un hueco de aire adecuado. El drenaje debe cumplir los códigos de fontanería locales.
- e:** Un rebosadero conectado a una salida adecuada que sea visible.

Asegúrese de que cuenta con lo siguiente:

- a:** Válvula mezcladora de derivación de Kinetico más una válvula antirretorno simple.

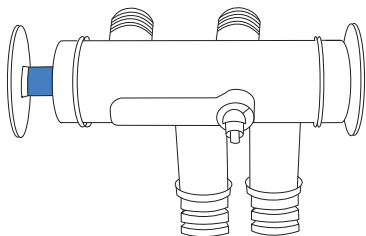

- O, un medio de construir una derivación que consiste de: 3 válvulas, piezas en T, válvula antirretorno simple

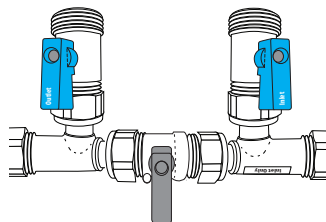

- b:** Conexiones para la entrada y la salida, ya sea mediante tubos con presión nominal flexibles o mediante tuberías directas. Las conexiones del descalcificador y de la válvula mezcladora de derivación de Kinetico son conexiones roscadas BSP (tubería estándar británica) de 3/4".
- c:** Tubo con diámetro interno de 1/2" para rebosadero y drenaje.

Instrucciones de instalación

1 Ubicación:

- a: Asegúrese de que la unidad se puede colocar sobre una superficie plana.
- b: Si en el suministro de agua hay presentes arena, sedimento o turbidez, se debe instalar un prefiltro antes del descalcificador.

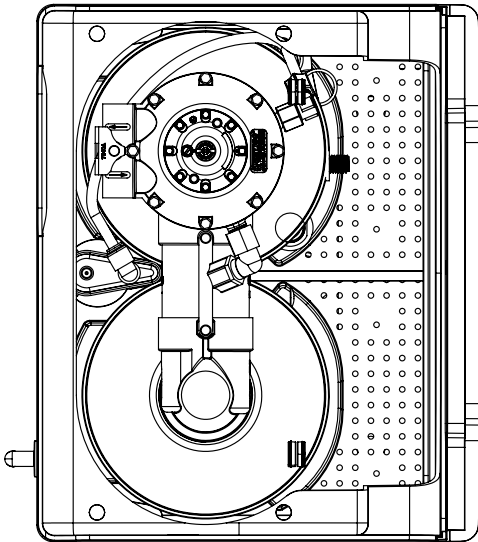

2 Probar la presión del agua:

Pruebe la presión entrante en la unidad. **Será necesario el uso de una válvula de regulación si la presión es superior a 6 bares.**

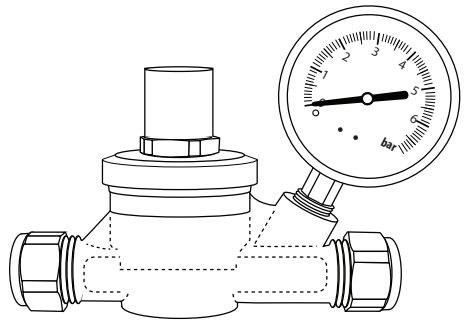

3 Instalar:

Realice el trabajo de fontanería necesario para acomodar un conjunto de derivación.

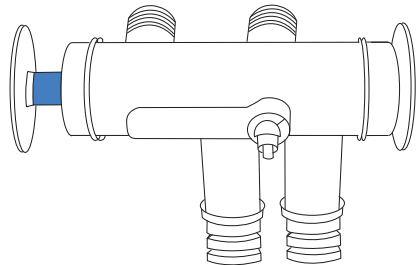

Precaución: No suelde ninguna conexión mientras esta esté conectada a los adaptadores de la unidad.

Preste especial atención durante el proceso de instalación para asegurarse de que ni la soldadura ni el fundente entran en contacto con ninguno de los componentes.

O establezca una instalación de derivación basada en el siguiente diagrama.

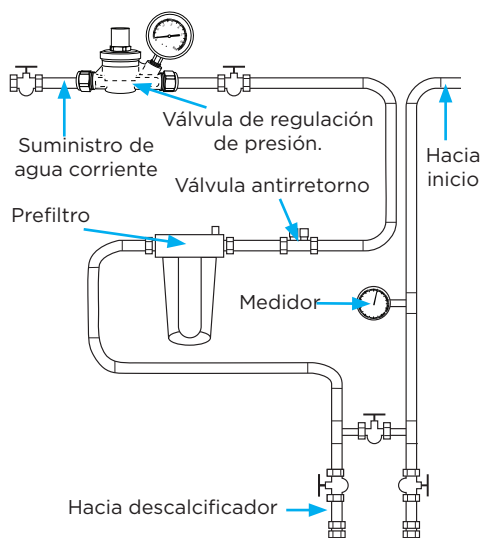

4 Purgar:

Una vez finalizado el trabajo de fontanería, pero antes de realizar la conexión con el descalcificador, purgue las líneas de entrada y salida y permita que el agua limpie cualquier residuo.

5 Ajustar la conexión de entrada/salida:

Cuando utilice la válvula mezcladora de derivación de Kinético, consulte las instrucciones de instalación específicas. Tenga en cuenta que la orientación de la válvula determinará la conexión que se utilizará como entrada. O, siga este proceso:

a: Conecte 2 juntas tóricas a cada adaptador de entrada/salida y, a continuación, lubrique con el lubricante de silicona facilitado.

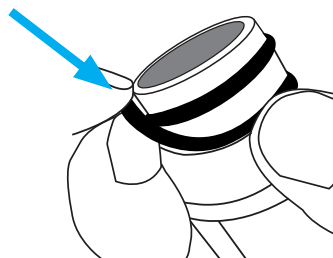

b: Conecte los adaptadores de entrada/salida al suministro y los tubos de retorno y recuerde utilizar las arandelas.

c: Instale adaptadores en los puertos de entrada/salida de la válvula de control, asegurándose de que están conectados en los puertos correctos (consulte las flechas de flujo en la válvula como referencia).

d: Conecte el soporte de retención y el pasador a la válvula de control.

8 Conectar línea de drenaje:

- a:** Conecte una línea de drenaje a un punto de descarga y compruebe que no hay obstrucciones ni posibles retorcimientos.

CUMPLA CON LOS CÓDIGOS DE FONTANERÍA LOCALES.

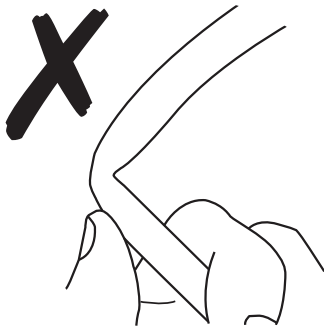

- b:** Antes de conectar la línea de drenaje a la unidad, deslícela por la abrazadera de acero inoxidable.

Nota:

Las líneas de drenaje no deben recorrer una distancia vertical superior a 2,4 m o superar un total de 9 m. La línea de drenaje no debe estar obstruida ni retorcida.

Revisión

1 Presión:

Si se ha montado una válvula de regulación de presión, asegúrese de que se ha establecido correctamente en 6 bares.

2 Línea de drenaje:

Asegúrese de que la línea de drenaje se ha conectado de forma segura, de que no presenta obstrucciones ni retorcimientos, de que utiliza un hueco de aire y de que cumple todas las normativas.

3 Rebosadero:

Asegúrese de que el rebosadero no presenta retorcimientos, de que se ha conectado de forma segura y de que el agua es capaz de caer con la gravedad.

4 Conexiones de entrada/salida

Asegúrese de que los tubos o el trabajo de fontanería se han conectado de forma segura, mediante las arandelas facilitadas, y de que están fijos en su posición mediante el uso del soporte de retención y del pasador.

5 Conjunto de derivación:

Asegúrese de que el conjunto se encuentra en la posición "by-pass" (derivación).

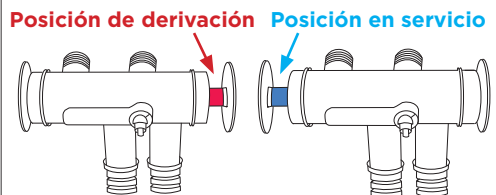

Instrucciones de puesta en marcha

1 Presurizar:

Con el agua con la propiedad restaurada, mueva lentamente el conjunto a la posición "in service" (en servicio). El agua se puede dirigir al drenaje hasta que la unidad se ha presurizado completamente.

2 Rellene el depósito de salmuera con agua:

Permita que el depósito de salmuera se llene con agua hasta que se cierre la válvula de salmuera.

El nivel del agua debe ser aproximadamente de 25 mm por encima de la placa de rejilla.

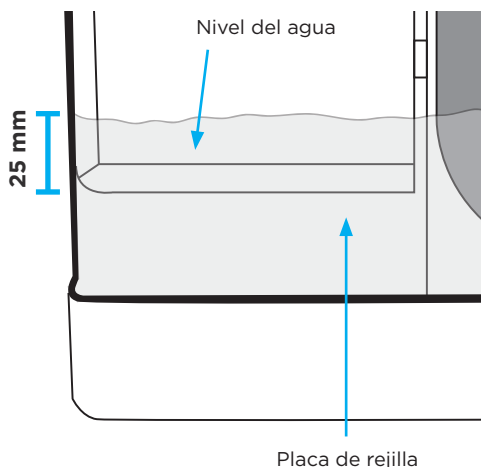

3 Iniciar un retrolavado:

- a:** Mediante el uso de un destornillador de estrella, pulse hacia abajo en el accionador y lentamente gire EN LA DIRECCIÓN DE LAS AGUJAS DEL RELOJ hasta que el punto indicador alcance la letra W en la palabra "BACKWASH" (RETROLAVADO) en la tapa transparente.
- b:** Escuchará una corriente de agua y aire pasando al drenaje.
- c:** Cuando el ciclo haya finalizado (aproximadamente 4 minutos), repita el procedimiento, gire el punto indicador hasta el siguiente ciclo de retrolavado y deje que termine (aprox. 4 minutos).

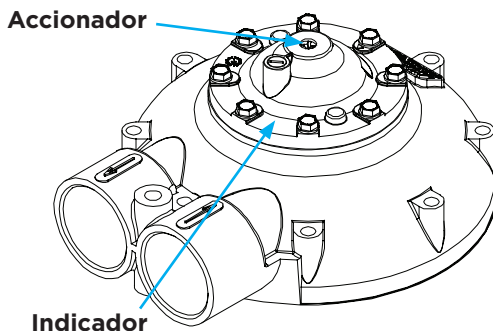

4 Añadir sal:

Para su comodidad, el descalcificador se ha diseñado para acomodar tanto sal en bloque como en pastillas/bolitas.

IMPORTANTE:

Utilizar solo sal adecuada para el tratamiento de agua. No cargue sal en la parte posterior de las botellas de resina.

No utilice sal de roca ni granulada, contiene impurezas que podrían afectar al correcto funcionamiento de su equipo.

5 Ajustar la tapa:

Vuelva a colocar las tapas y compruebe que no hay fugas en las tuberías. La instalación está ahora completa.

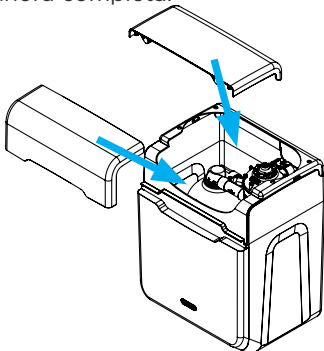

Información útil

1 ¿Cómo corregir el nivel de agua en el depósito de sal en caso que suba excesivamente de nivel?

Verificar que la válvula de sal está asentada correctamente en la base del mueble compacto.

2 ¿Por qué hay oscilaciones en los niveles de dureza?

El descalcificador proporciona agua descalcificada de manera inmediata, sin embargo, hasta que toda el agua haya sido desplazada de las tuberías, tanques de acumulación y los equipos de calentamiento de agua, se pueden producir variaciones en la dureza del agua en la vivienda.

Esto puede tomar hasta varias semanas.

3 ¿Es normal que haya agua en el depósito de salmuera?

Si, es normal que haya un nivel de hasta 50mm por encima del falso fondo. Si el agua no está a este nivel:

- a: Añada agua hasta que el nivel alcance 50mm por encima del falso fondo, entonces desencadene un proceso de regeneración.
- b: Para desencadenar una regeneración utilice un destornillador Philips numero 2 presionando el actuador de la regeneración. Gire lentamente en sentido horario hasta notar una cierta resistencia, el equipo comenzará a lanzar agua por el desagüe, indicando que ha comenzado la regeneración.
- c: 11 minutos después el equipo detendrá la regeneración.
- d: Repita el proceso para la siguiente columna.
- e: 11 minutos después confirme el nivel de agua en el depósito de la sal.

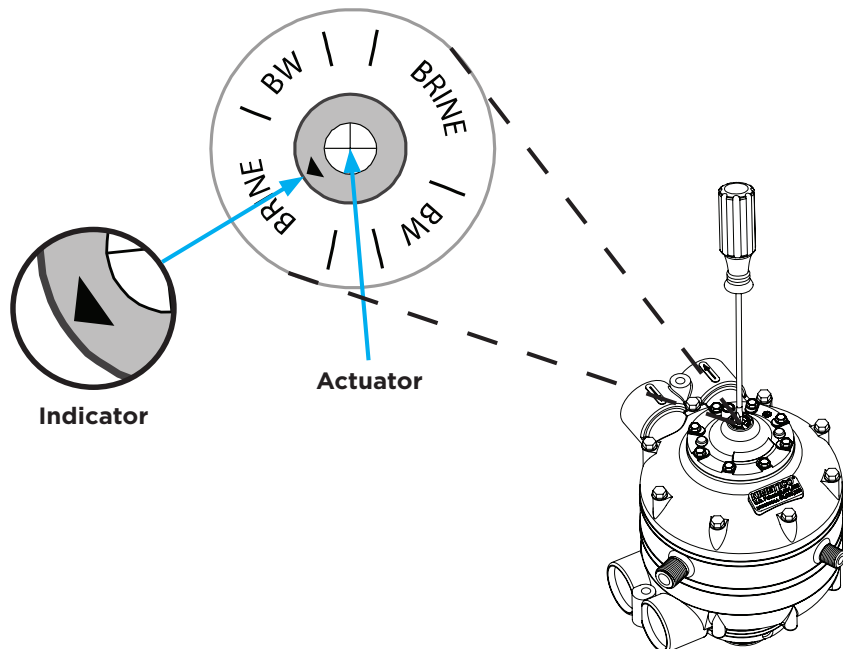



Kinetico International Division, Sandvadsvej 7, Koge, DK - 4600

www.kinetico.eu

© Kinetico 2021.